

ZR MM Master Smart Gateway Concentratore dati per contatori con protocollo wireless M-Bus (EN13757-4), OMS

Il dispositivo ZR MM Master è un concentratore-gestore wireless di dati, che nell'impiego del sistema ZR Monitoring ha lo scopo di ricevere le letture dei dati di consumo dai dispositivi di misura radio Wireless M-Bus conformi alla normativa EN13757 ed inviarli in modalità wireless ad un router, per essere resi disponibili, via internet, su un server dedicato.

Nello specifico, ad oggi, il sistema si occupa di raccogliere i dati da: ripartitori di calore, contatori di calore e contatori acqua di produzione ZENNER o di altri produttori conformi alle direttive OMS. Questi dati vengono inviati ad un servizio in cloud per la loro memorizzazione ed elaborazione ai fini della ripartizione dei costi sulla base di quanto previsto dalla normativa D.Lgs. 102/2014

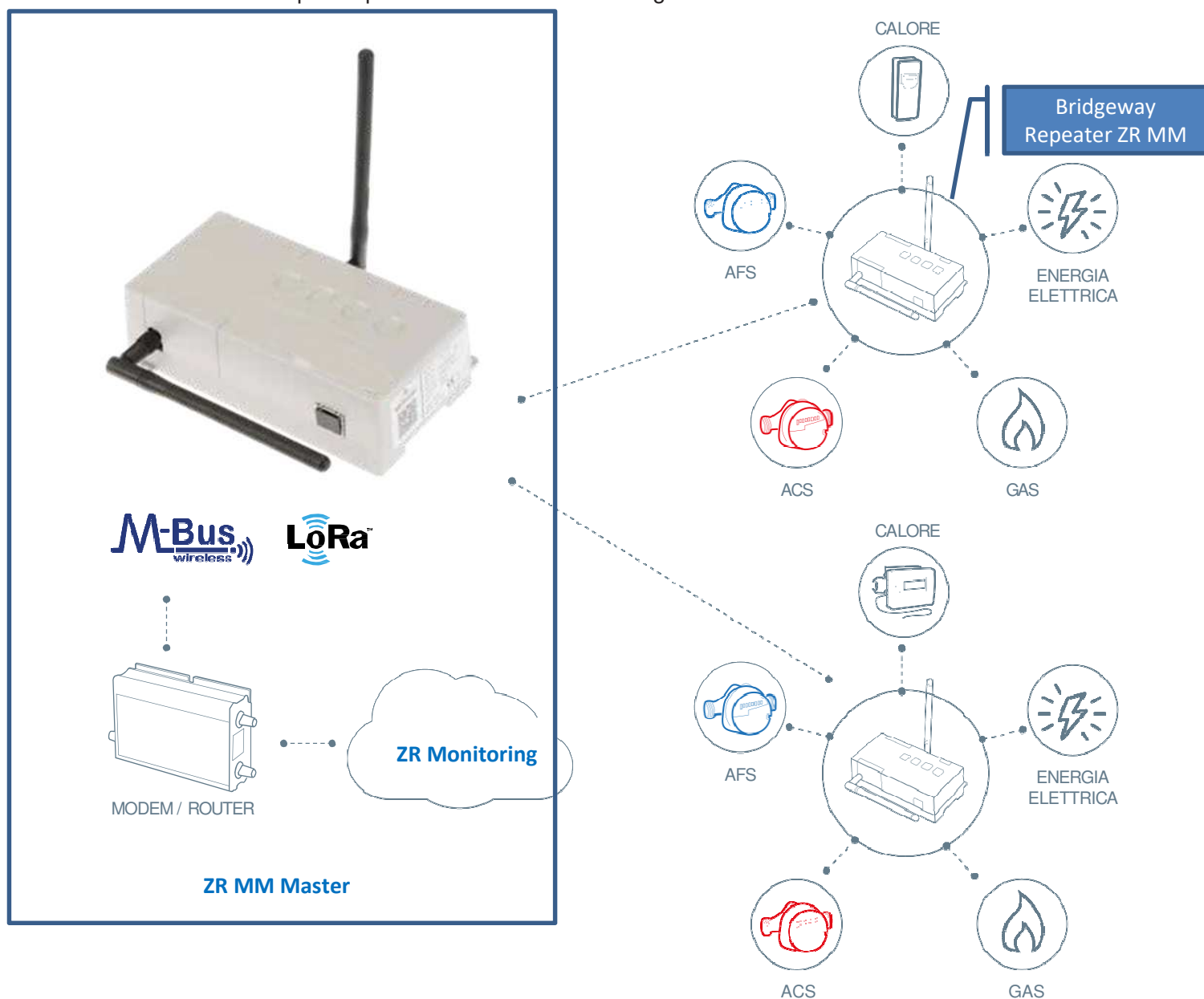

Concentratore

L'acquisizione dei dati ed il loro invio al servizio in cloud avviene in modo continuo ogni 15 minuti, al fine di fornire al gestore dell'impianto, all'amministratore ed al singolo condomino le informazioni puntuali sull'andamento dei consumi facilitandone la gestione, e conseguendo un maggiore controllo sull'impianto medesimo a fronte di guasti, perdite ed anomalie (tentativi di frode).

Installazione

L'installazione fisica può avvenire a muro tramite le apposite flange predisposte sul case esterno, o in guida DIN 9 moduli. Il Bridgeway viene fornito già preconfigurato all'accesso al servizio in cloud, da cui alla prima connessione riceve le informazioni dei dispositivi di misura presenti nell'impianto. Una volta verificata la presenza di tutti i componenti dell'impianto, gli apparati di misura e gli altri Bridgeway, il sistema fornisce la notifica dell'avvenuta corretta installazione e funzionamento.

Esempio di applicazione

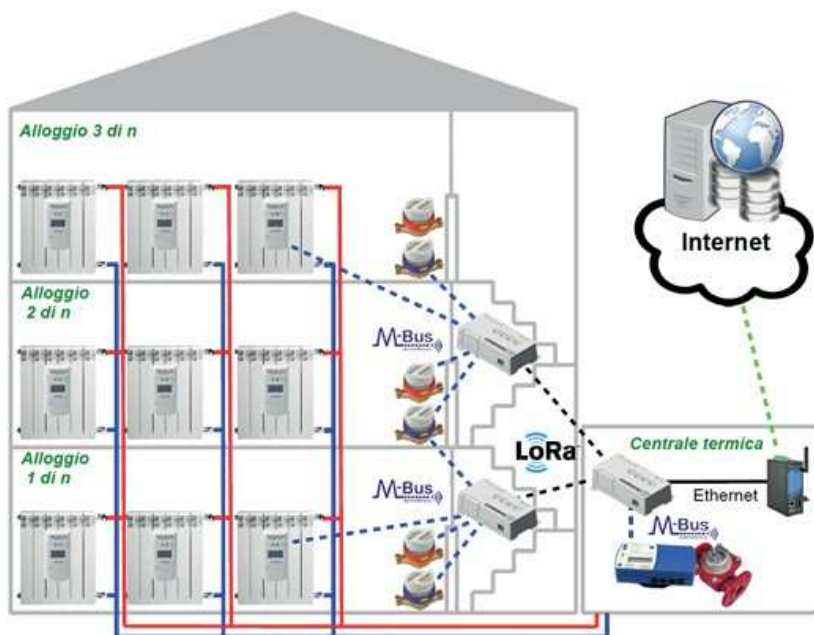

Caratteristiche meccaniche

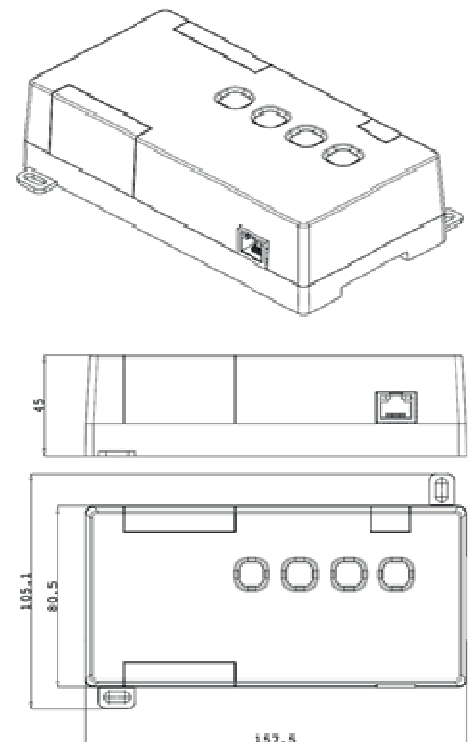

Specifiche tecniche

versione
dimensioni
alimentazione
assorbimento
protocollo utilizzato verso i dispositivi di misura
protocollo utilizzato verso gli altri Bridgeway
temperatura di esercizio
grado di protezione
porte di uscita
modalità di fissaggio
tipologia case esterno

BRIDGEWAY wM-Bus
157x80,5x45 mm
80-305Vac o 110-430Vdc
max 70mA (115Vac) / 45mA (230Vac)
Wireless M-Bus 868MHz max 10mW (EN13757)
Wireless LoRa 868MHz max 10mW (proprietario)
0-55 °C
IP40
Ethernet 10/100Base-T
a parete o guida DIN 9 moduli
plastico policarbonato